

POLTRONA ÁRIA

ÁRIA ARMCHAIR / SILLÓN ÁRIA

SKU
POPU04

1

LINHA FORMA & RITMO POR PEDRO USECHE
FORMA & RITMO COLLECTION BY PEDRO USECHE /
COLECCIÓN FORMA & RITMO POR PEDRO USECHE

A nova coleção da Mac Design, assinada por Pedro Useche, permite unir os campos das artes e das ideias objetivas, mesclando musicalidade e arquitetura, com a finalidade de criar peças com vida própria, que abriguem notas de beleza e leveza e que, além de funcionais e atemporais, fossem também uma narrativa sobre novas formas e ritmos. A linha apresenta móveis com conceito "no front or back, inside or out", de estética palatável e modernista - marca registrada do arquiteto -, compostos por elementos estruturais que entre si buscam, com eficiência, resolver o equilíbrio formal da boa ergonomia e da resistência, de forma harmônica.



ESPECIFICAÇÕES TÉCNICAS
TECHNICAL SPECIFICATIONS //
ESPECIFICACIONES TÉCNICA

ESTRUTURA: ALUMÍNIO E MADEIRA CUMARU
ACABAMENTO: CORDA TRICOTADA

STRUCTURE: ALUMINUM AND CUMARU WOOD
FINISH: KNITTED ROPE

ESTRUCTURA: ALUMINIO Y MADERA CUMARÚ
ACABADO: CUERDA TEJIDA

DESENHO TÉCNICO:
TECHNICAL DRAWING: / DIBUJO TÉCNICO:

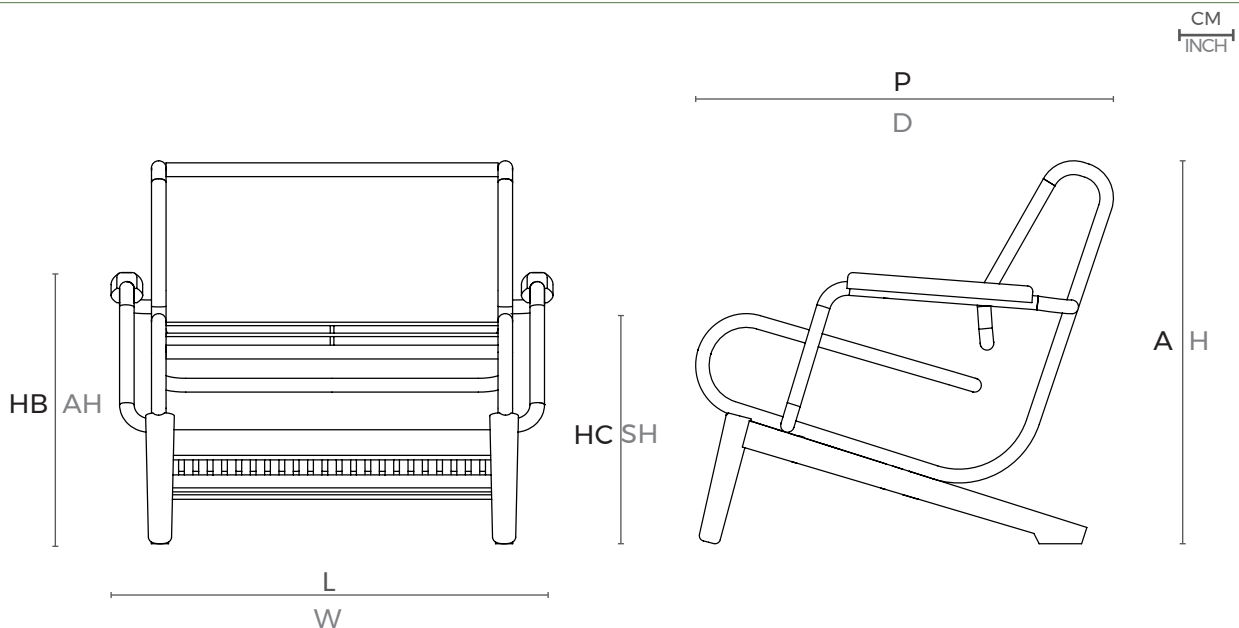

	L	P	A	HB	HC	KG
cm	78	79	73	50	43	14,7
inch	31,0"	31,0"	29"	19,6"	16,9"	

L - largura; P - profundidade; A - altura; HB - altura de braço; HC - altura do assento //
W - width; D - depth; H - height; AH - arm height; SH - seat height

Mac®