

SOFÁ LAGUNA

LAGUNA SOFA / SOFA LAGUNA

SKU
SOLG05

1

LINHA QUBO POR PEPÉ LIMA

QUBO COLLECTION BY PEPÉ LIMA /
COLECCIÓN QUBO POR PEPÉ LIMA

Conheça os produtos que compõem a qubo, lançamento 2015 da Mac em comemoração aos 35 anos da empresa. Quatorze designers convidados para compor uma coleção que debate o design e a produção artesanal em relação à era digital em que vivemos, sob curadoria de designers de grande nome, como, Brunno Jahara, Claudia Mazzieri, Em2Design, Marcio Sassine, Marco Rocco, OQ da Casa, Pepé Lima, Rahyja Afrange, Cadu Silva, Ádamo Thiers, Vera Odyn, Ronald Sasson, Urutu, entre outros grandes nomes que vivem do design de luxo.



ESPECIFICAÇÕES TÉCNICAS

TECHNICAL SPECIFICATIONS //
ESPECIFICACIONES TÉCNICA

ESTRUTURA: MADEIRA CUMARU
ACABAMENTO: TAPEÇARIA
OBSERVAÇÃO: BRAÇO DIREITO

STRUCTURE: CUMARU WOOD
FINISH: FABRIC
NOTE: RIGHT SIDE ARM

ESTRUCTURA: MADERA CUMARÚ
ACABADO: TAPIZ
OBSERVACIÓN: BRAZO DEL LADO DERECHO

DESENHO TÉCNICO:

TECHNICAL DRAWING: / DIBUJO TÉCNICO:

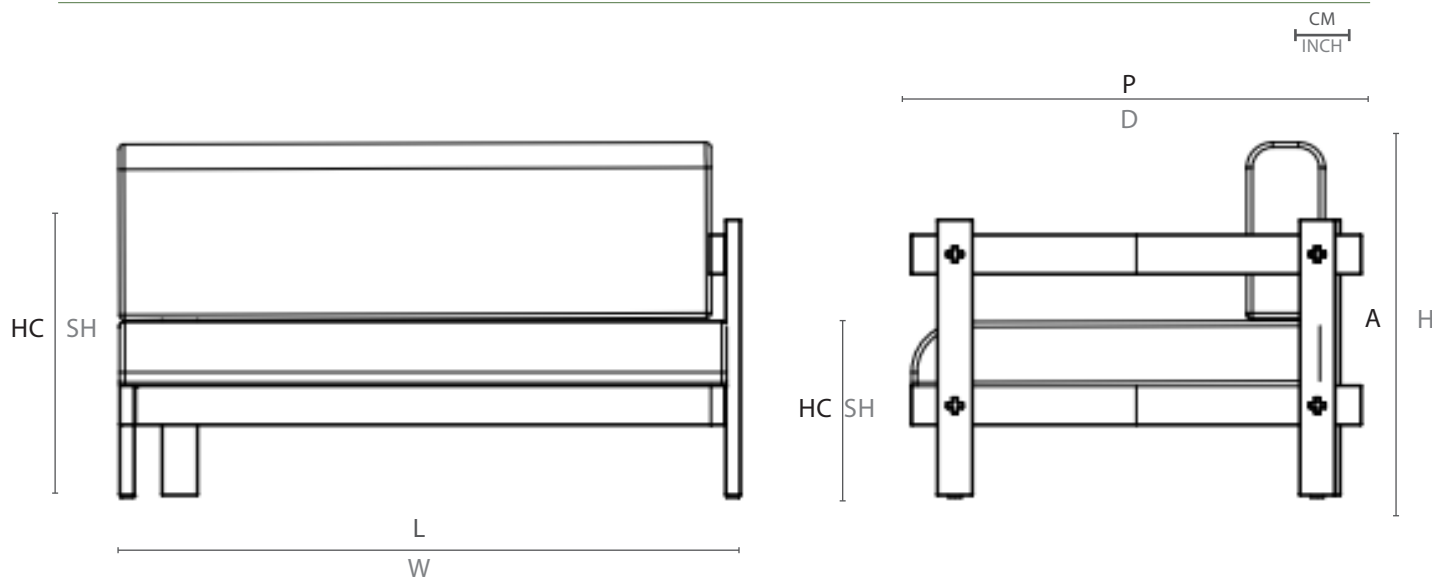

	L	P	A	HB	HC	KG
cm	120	87	70	52,5	35	31,8
inch	47,2"	34,2"	27,5"	20,6"	13,7"	

L - largura; P - profundidade; A - altura; HB - altura de braço; HC - altura do assento //
W - width; D - depth; H - height; AH - arm height; SH - seat height

Mac®