

# SOFÁ LAGUNA

LAGUNA SOFA / SOFÁ LAGUNA

SKU  
SOLG01

1

## LINHA QUBO POR PEPÊ LIMA

QUBO COLLECTION BY PEPÊ LIMA//  
COLECCIÓN QUBO POR PEPÊ LIMA

Conheça os produtos que compõem a qubo, lançamento 2015 da Mac em comemoração aos 35 anos da empresa. Quatorze designers convidados para compor uma coleção que debate o design e a produção artesanal em relação à era digital em que vivemos, sob curadoria de designers de grande nome, como, Brunno Jahara, Claudia Mazzieri, Em2Design, Marcio Sassine, Marco Rocco, OQ da Casa, Pepê Lima, Rahyja Afrange, Cadu Silva, Ádamo Thiers, Vera Odyn, Ronald Sasson, Urutu, entre outros grandes nomes que vivem do design de luxo.



## ESPECIFICAÇÕES TÉCNICAS

TECHNICAL SPECIFICATIONS //  
ESPECIFICACIONES TÉCNICA

ESTRUTURA: MADEIRA CUMARU  
ACABAMENTO: TAPEÇARIA

STRUCTURE: CUMARU WOOD  
FINISH: TAPESDRY

ESTRUCTURA: MADERA CUMARÚ  
ACABADO: TAPIZ

## DESENHO TÉCNICO:

TECHNICAL DRAWING: / DIBUJO TÉCNICO:

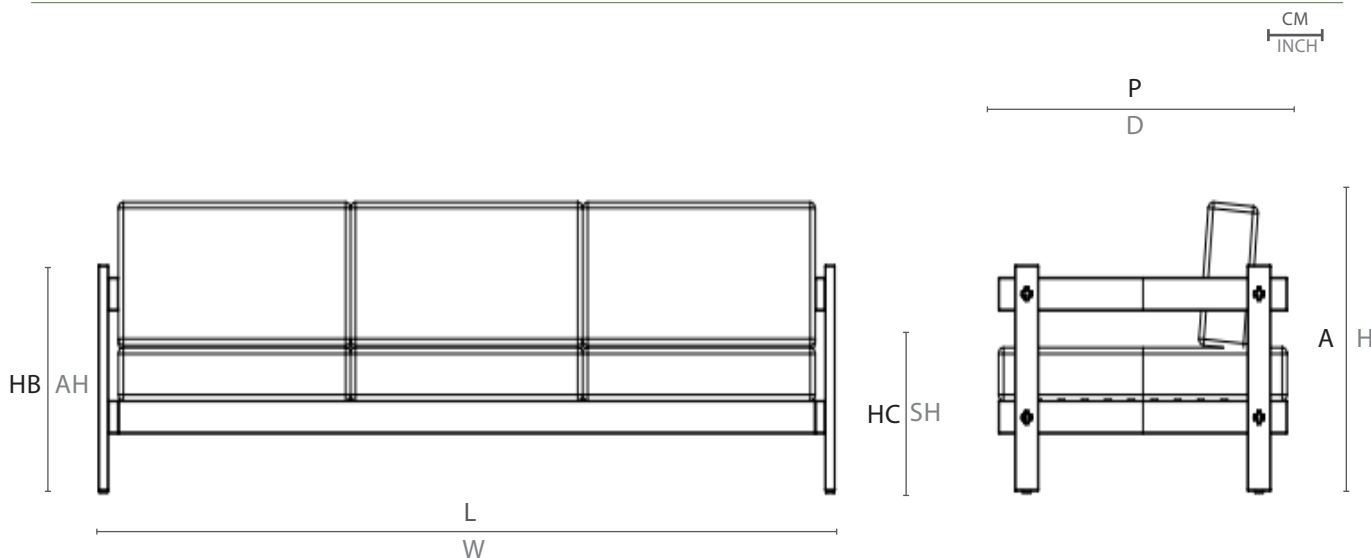

	L	P	A	HB	HC	KG
cm	222	87	70	52,5	35	73,3
inch	87,4"	34,5"	27,5"	20,5"	13,7"	

L - largura; P - profundidade; A - altura; HB - altura de braço; HC - altura do assento //  
W - width; D - depth; H - height; AH - arm height; SH - seat height

Mac®