

MESA LATERAL BIS I

SKU
MLPU07

BIS I SIDE TABLE / MESA LATERAL BIS I

LINHA FORMA E RITMO POR PEDRO USECHE
FORMA E RITMO COLLECTION BY PEDRO
USECHE / COLECCIÓN FORMA E RITMO POR
PEDRO USECHE

A nova coleção da Mac Design, assinada por Pedro Useche, permite unir os campos das artes e das ideias objetivas, mesclando musicalidade e arquitetura, com a finalidade de criar peças com vida própria, que abriguem notas de beleza e leveza e que, além de funcionais e atemporais, fossem também uma narrativa sobre novas formas e ritmos. A linha apresenta móveis com conceito "no front or back, inside or out", de estética palatável e modernista - marca registrada do arquiteto -, compostos por elementos estruturais que entre si buscam, com eficiência, resolver o equilíbrio formal da boa ergonomia e da resistência, de forma harmônica.

ESPECIFICAÇÕES TÉCNICAS
TECHNICAL SPECIFICATIONS //
ESPECIFICACIONES TÉCNICA

ESTRUTURA: ALUMÍNIO E MADEIRA CUMARU

STRUCTURE: ALUMINUM AND CUMARU WOOD

ESTRUCTURA: ALUMINIO Y MADERA CUMARÚ



DESENHO TÉCNICO:
TECHNICAL DRAWING: / DIBUJO TÉCNICO:

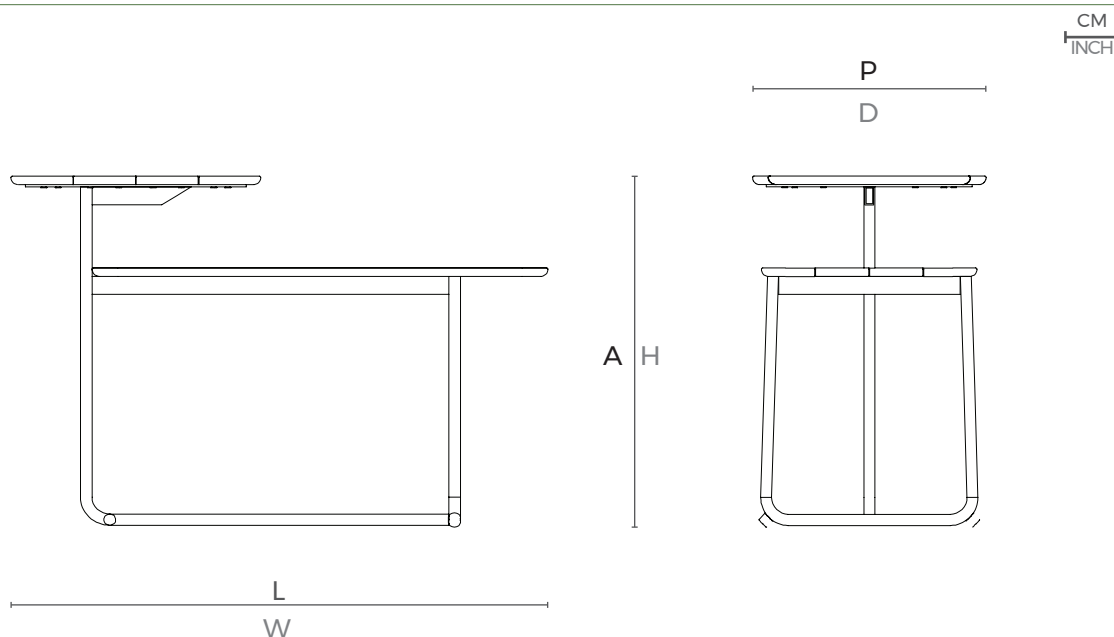

	L	P	A	HB	HC	KG
cm	73	34	50	-	-	-
inch	29,4"	13,8"	20,0"	-	-	-

L - largura; P - profundidade; A - altura; HB - altura de braço; HC - altura do assento //
W - width; D - depth; H - height; AH - arm height; SH - seat height