

BANQUETA ÔNIX

SKU
BFON09

1

ONYX BAR STOOL / BANQUETA ÔNIX

LINHA ÔNIX POR MÁRCIO CECÍLIO

ÔNIX COLLECTION BY MÁRCIO CECÍLIO /
COLECCIÓN ÔNIX POR MÁRCIO CECÍLIO

Uma linha especial que reúne os diversos estilos de bancos e cadeiras da Mac. São opções para compor com luxo e sofisticação os assentos do seu ambiente, peças ricas em design e conforto que se encaixam com perfeição no seu projeto.

ESPECIFICAÇÕES TÉCNICAS TECHNICAL SPECIFICATIONS // ESPECIFICACIONES TÉCNICA

ESTRUTURA: ALUMÍNIO
ACABAMENTO: MADEIRA CUMARU

STRUCTURE: ALUMINUM
FINISH: CUMARU WOOD

ESTRUCTURA: ALUMINIO
ACABADO: MADERA CUMARÚ



DESENHO TÉCNICO: TECHNICAL DRAWING: / DIBUJO TÉCNICO:

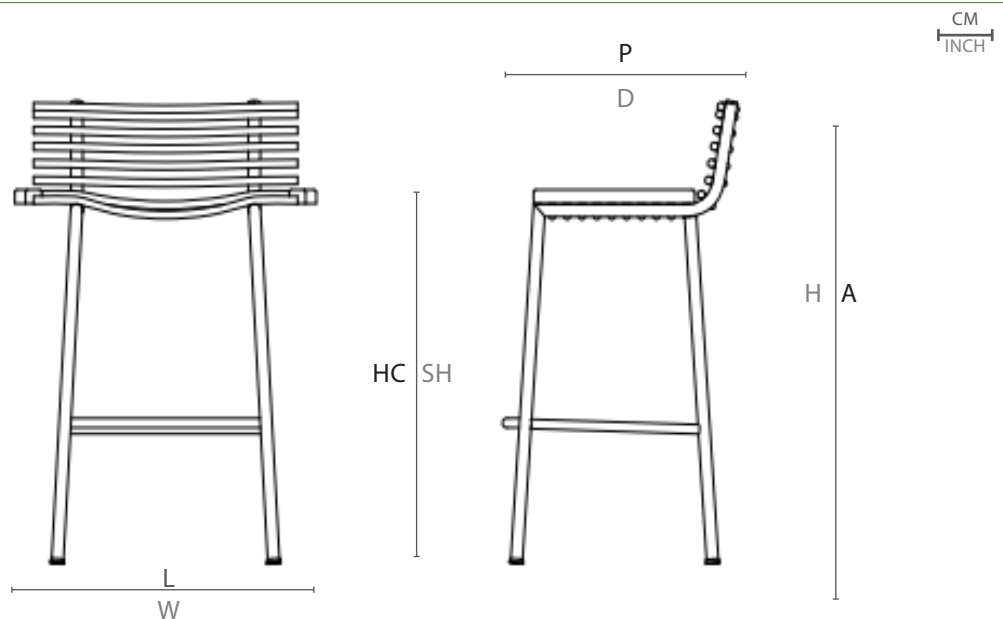

	L	P	A	HB	HC	KG
cm	64	51	91	-	75,5	6,1
inch	25,2"	20,1"	36,2	-	29,7"	

L - largura; P - profundidade; A - altura; HB - altura de braço; HC - altura do assento //
W - width; D - depth; H - height; AH - arm height; SH - seat height

Mac®