

# POLTRONA MITANE

SKU  
POMN01

1

MITANE ARMCHAIR / SILLÓN MITANE

## LINHA MITANE POR MÁRCIO CECÍLIO

MITANE COLLECTION BY MÁRCIO CECÍLIO /  
COLECCIÓN MITANE POR MÁRCIO CECÍLIO

A aposta da série é o conforto aliado ao refinamento estético. Suas peças são manufaturadas com materiais que provocam e aguçam os sentidos. A série Mitane oferece um visual arrojado e é um mito para os novos rumos do design de mobiliário para alta decoração de áreas externas e varandas cobertas.



## ESPECIFICAÇÕES TÉCNICAS TECHNICAL SPECIFICATIONS // ESPECIFICACIONES TÉCNICA

ESTRUTURA: ALUMÍNIO E MADEIRA CUMARU  
ACABAMENTO: FIBRA SINTÉTICA

STRUCTURE: ALUMINUM AND CUMARU WOOD  
FINISH: SYNTHETIC FIBER

ESTRUCTURA: ALUMINIO Y MADERA CUMARÚ  
ACABADO: FIBRA SINTETICA

## DESENHO TÉCNICO: TECHNICAL DRAWING: / DIBUJO TÉCNICO:

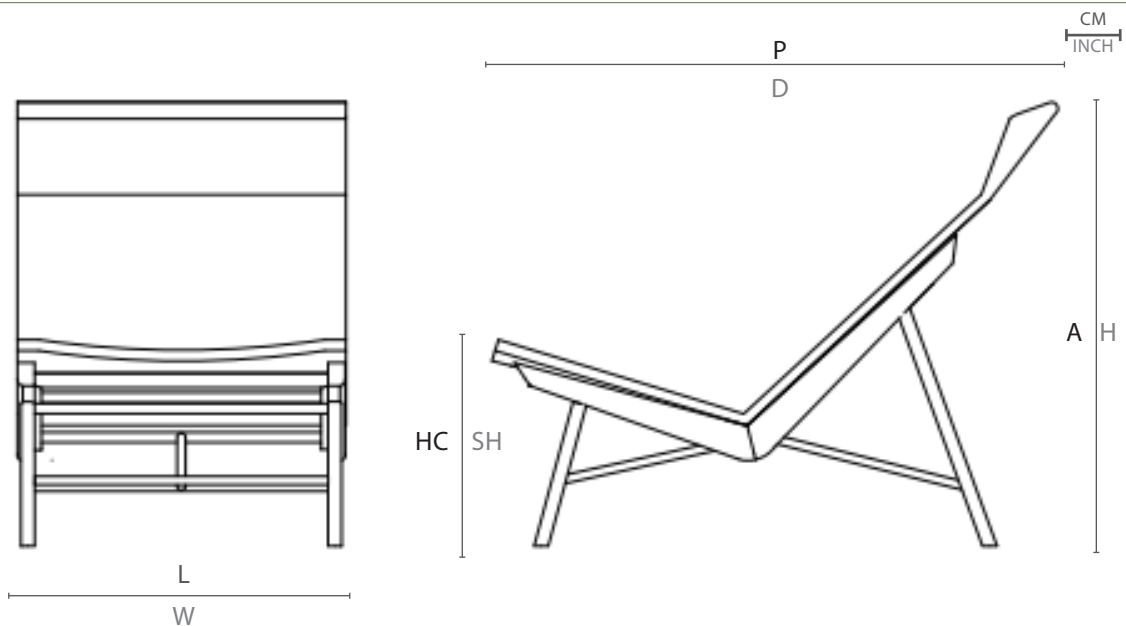

	L	P	A	HB	HC	KG
cm	60	106	88	-	39	12,3
inch	23,6"	41,7"	34,6"	-	15,3"	

L - largura; P - profundidade; A - altura; HB - altura de braço; HC - altura do assento //  
W - width; D - depth; H - height; AH - arm height; SH - seat height

Mac®